

60. NATJECANJE MLADIH TEHNIČARA REPUBLIKE HRVATSKE

ŽUPANIJSKA RAZINA 2. ožujka 2018.

Stepenice s rukohvatom



5	rukohvat i nosač rukohvata	balza 2mm	10x0,5	5
4	gazište	balza 2mm	10x3	3
3	čelo stepenice	balza 2mm	9,6x1,5	3
2	stražnja strana	balza 2mm	9,6x4,5	1
1	stubišni krak (obraz)	balza 2mm	8,7x4,5	2
pozicija	naziv pozicije	materijal	dimenzije (mm)	količina
	60. NMT – županijska razina	Pripremio: L. Zakanji		M 1:1

Zadatak:

Prema zadanoj tehničkoj dokumentaciji izradi stepenice s rukohvatom. Rukohvat prema tehničkoj dokumentaciji postavi na desnu stranu u smjeru penjanja. Prati operacijsku listu, materijal ocrtaj prema zadanim dimenzijama, pažljivo obradi pozicije. Ostatak materijala možeš iskoristiti za unaprjeđenje rada. Poštuj pravila zaštite na radu, radno mjesto drži organizirano i uredno.

**Ruka koja pridržiava metalno
ravnalo i materijal mora biti
zaštićena rukavicom!**



Pribor i alat:

- pribor za pisanje testa i tehničko crtanje,
- zaštitna radna podloga za rezanje i lijepljenje (veličina 400x300mm ili veća),
- metalno ravnalo (drveno ili čvrsto plastično) ili metalni (bravarski kutnik)
- modelarski nožić,
- zaštitne rukavice,
- brusnu daščicu i/ili fini brusni papir gradacije 100 i više,
- gumice za zimnicu ili stolarske stege 20cm (4 ili 2kom)
- ljepilo za drvo,
- krep traka (pik traka)
- štikaljke za rublje (5kom)

1. Radionički crtež

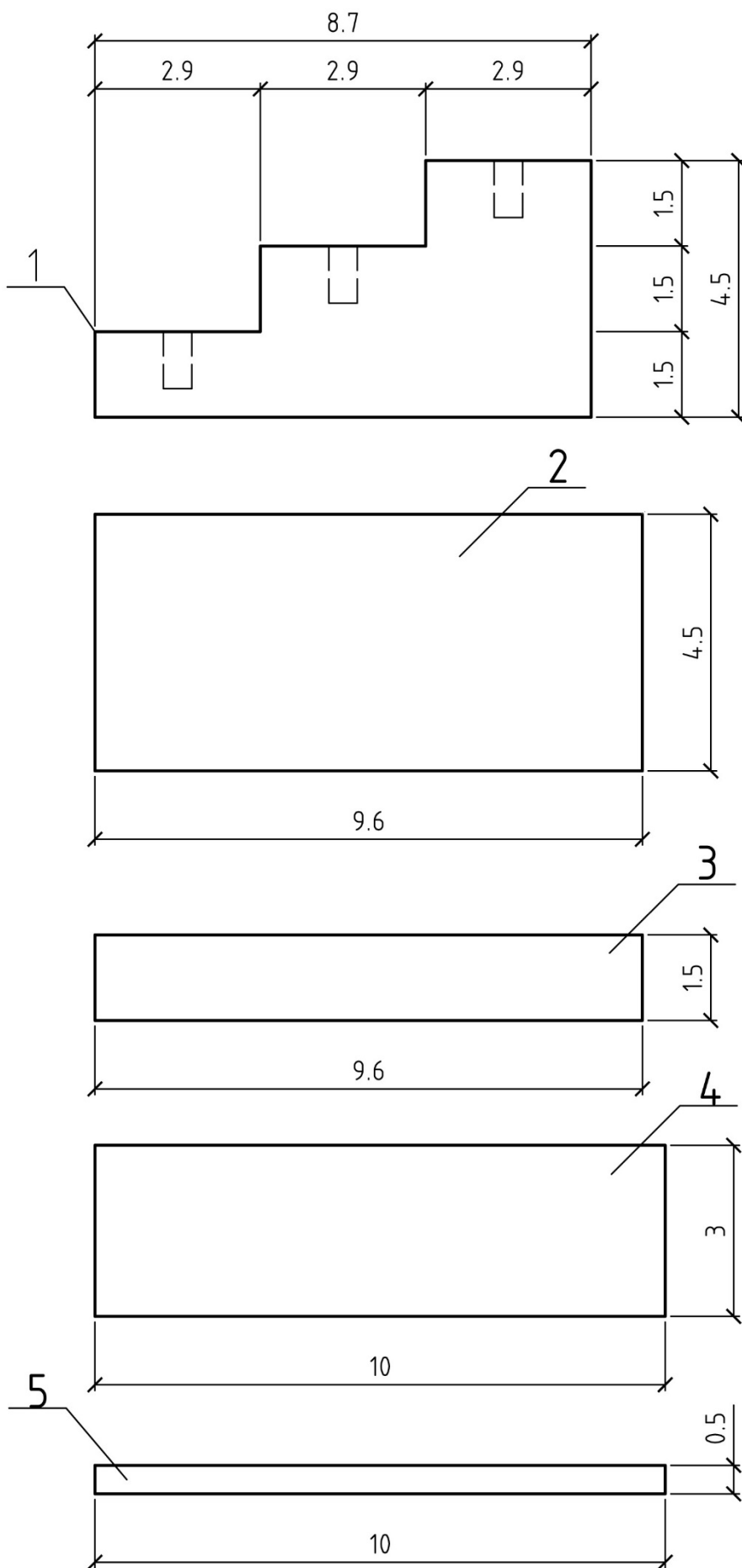

2. Montážní crtež

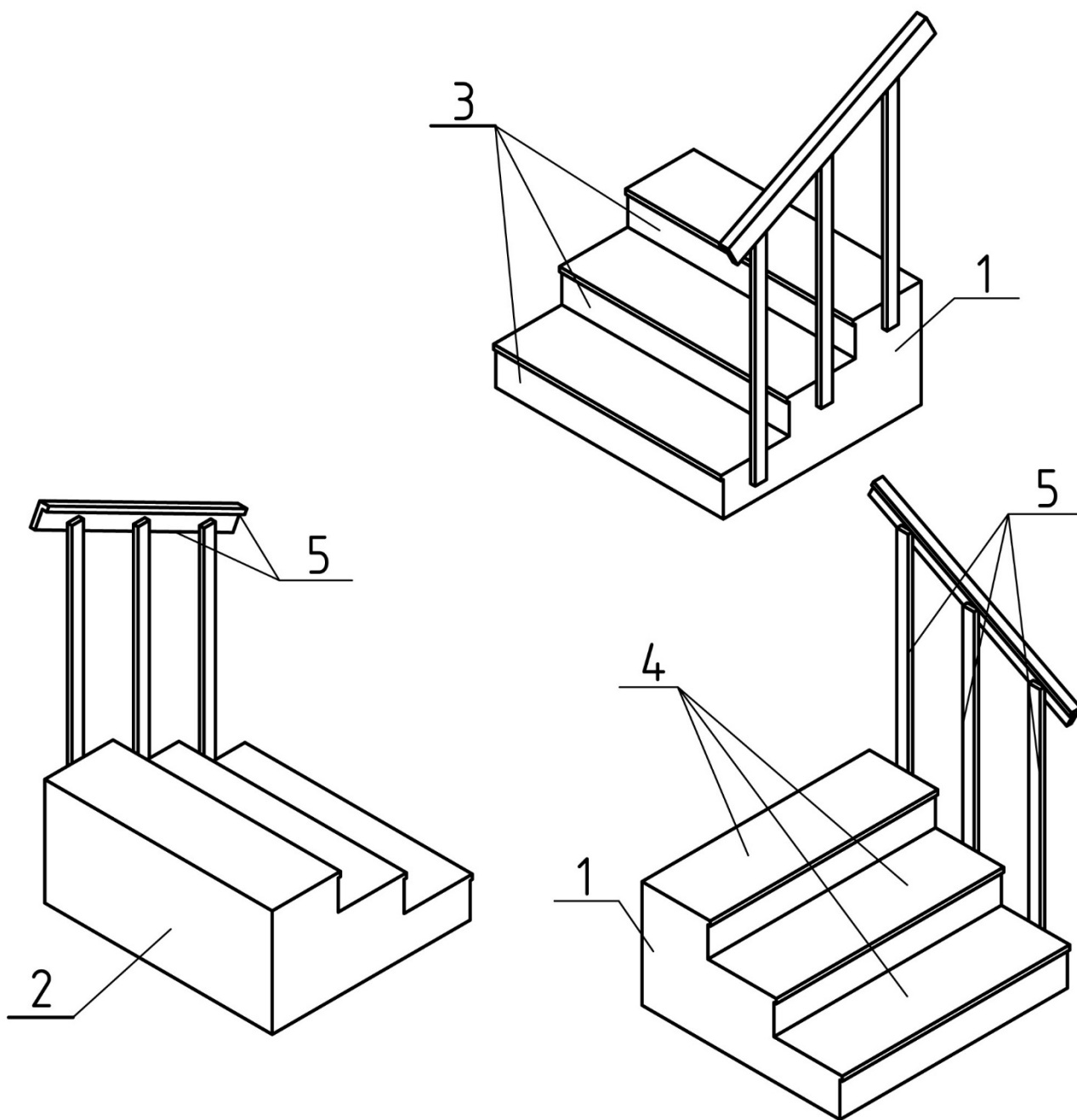

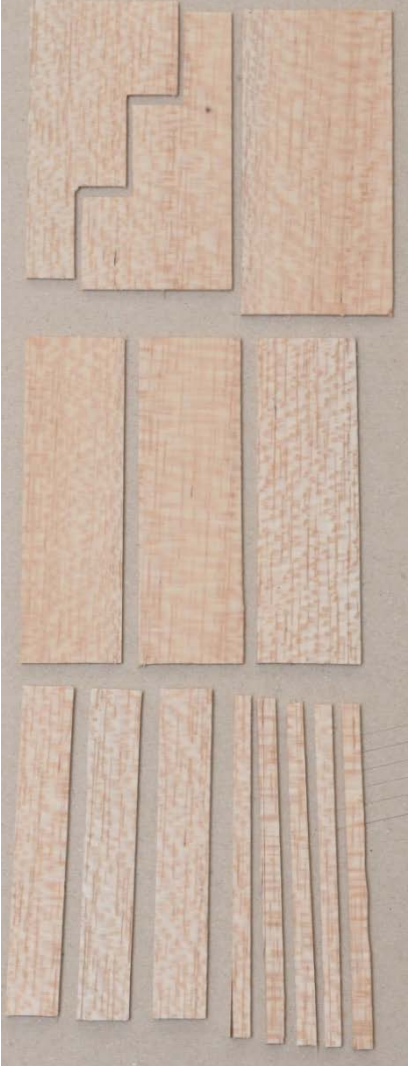
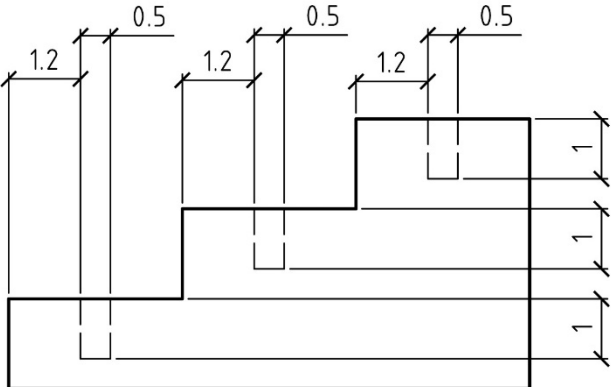

3. Operacijska lista:

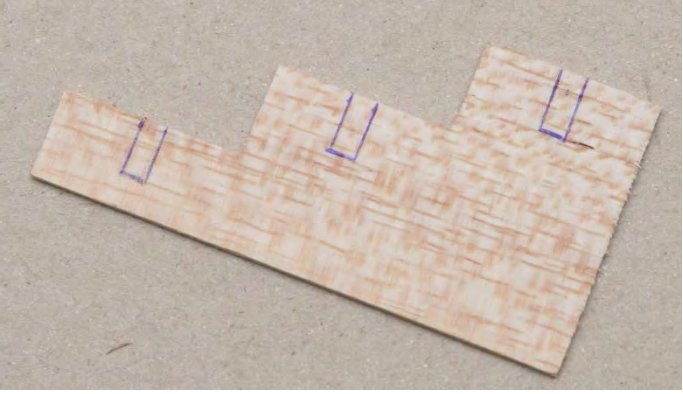
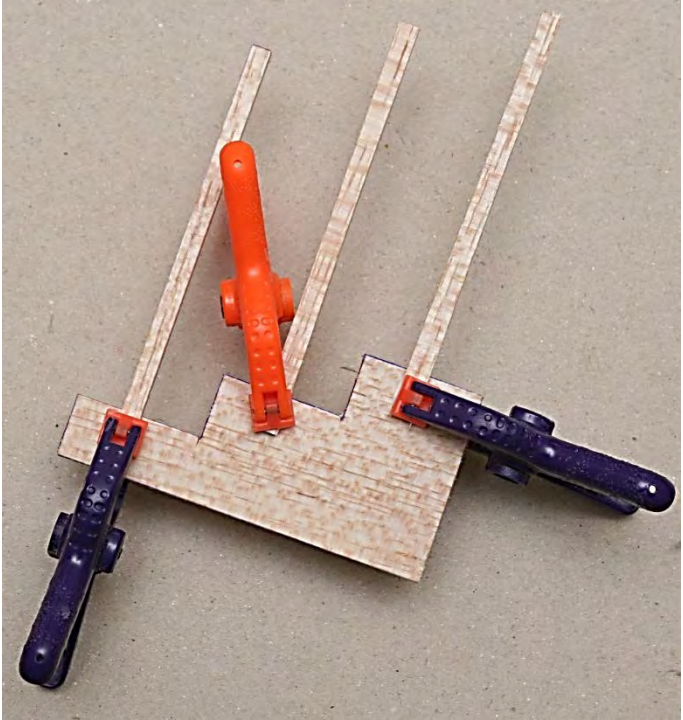
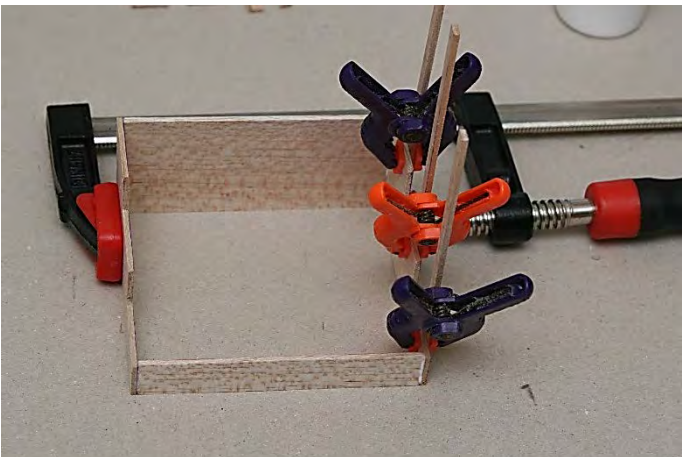
Rbr.	Operacija	Upute za rad	Pribor i alat	Napomena
1.	Ocrtavanje	Ocrtati pozicije 1, 2, 3, 4, 5 na dasku balze	olovka, pribor za crtanje, tehnička dokumentacija balza	obradi pažnju na količine iz sastavnice
2.	Rezanje, brušenje	Ocrtane pozicije 1, 2, 3, 4, 5 izrezati iz daske balze Izrezane pozicije obraditi brušenjem	Modelarski nož Zaštitne rukavice Metalno ravnalo Brusni papir	
3.	Priprema i lijepljenje pozicija 1 i 5 (postavljanje nosača rukohvata na obraz stepenica)	Radi praktičnosti i vremena sušenja redosljed lijepljenja prati po operacijskoj listi.	Ljepilo i pribor Kutnik i pribor za crtanje	

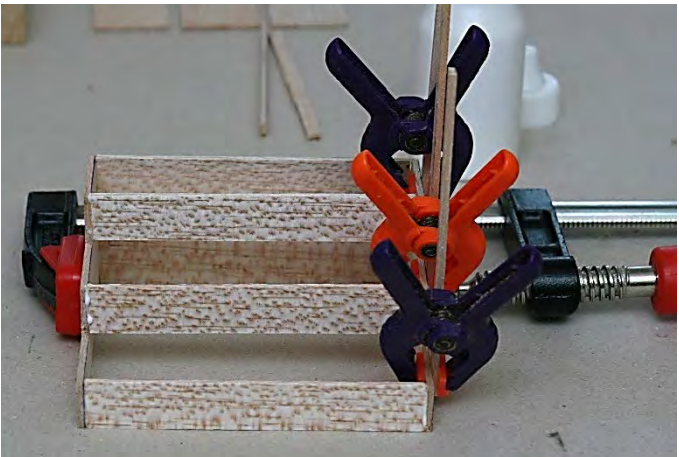
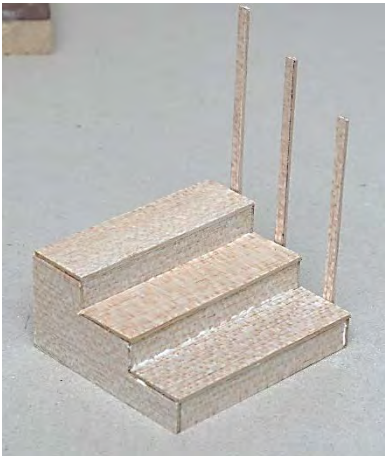
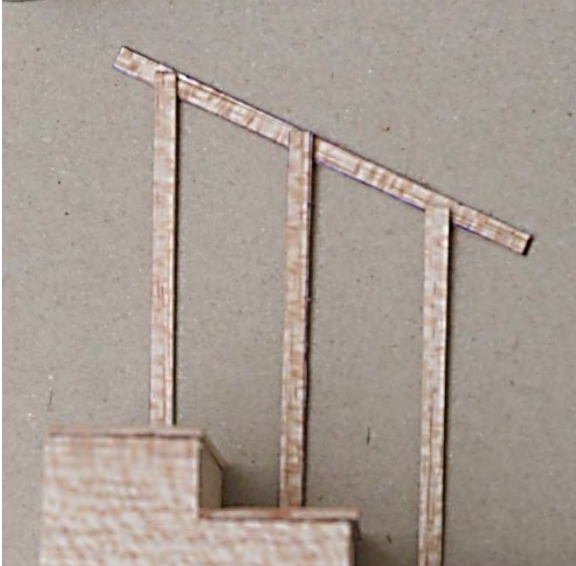
		<p>Na poziciju 1 ocrtati mjesta lijepljenja nosača rukohvata</p>		 
<p>4.</p>	<p>Lijepljenje pozicija 1, 2, 3 (postavljanje vanjskog okvira stepenica)</p>	<p>Pozicije 2 (stražnji dio) i 3 (čelo) zalijepiti prema montažnom crtežu na poziciju 1</p> <p>Zalijepljene pozicije učvrstiti stegom</p>	<p>Ljepilo i pribor</p> <p>Kutnik ili pribor za crtanje za provjeru okomitosti</p>	

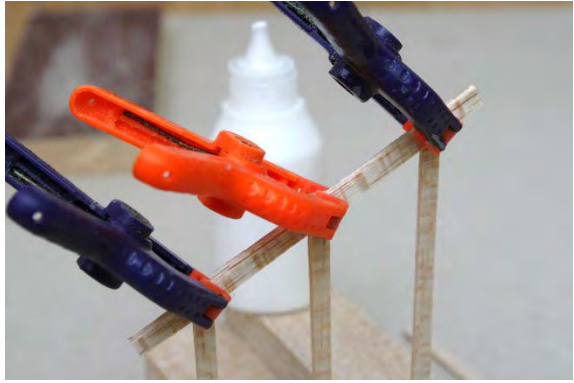
5.	Lijepljenje pozicija 3 (postavljanje čela stepenica)	Pozicije 3 zalijepiti prema montažnom crtežu	Ljepilo i pribor Štipaljke i stega	
6.	Lijepljenje pozicija 4 (postavljanje gazišta stepenica)	Pozicije 4 zalijepiti prema montažnom crtežu	Ljepilo i pribor Stega	
7.	Lijepljenje pozicija 5 (postavljanje rukohvata)	Pozicije 5 zalijepiti prema montažnom crtežu Raspodijeliti rukohvat na trećine Po potrebi izbrusiti držače rukohvata Zalijepljene pozicije osigurati štipaljkama	Ljepilo i pribor Štipaljke	

				 
8.	Završetak	<p>Počisti radno mjesto</p> <p>Zaporku koju si koristio na testu zapiši na rad</p> <p>Pripremi se za predstavljanje tehničke tvorevine</p>	Tehnička dokumentacija	

RADI PRIPREME PREZENTACIJE RADA NATJECATELJI SMIJU UZETI OPERACIJSKU LISTU!